

# Städtebaufördermittel für das Lärmschutzfenster- programm

## Fördergebiet



Gelb = Häuserfassaden Gladbecker Straße 220-313, an welchen der Lärmschutz gefördert wird. Bild: RVR, 2023, dl-de/by-2-0

Gefördert werden Maßnahmen entlang der gelb gekennzeichneten Fassadenflächen.

Der Zuschnitt des Fördergebiets beruht auf einer schalltechnischen Untersuchung des Verkehrslärms an der Gladbecker Straße aus dem Jahr 2019.

## Kontakt

**Stadt Essen**  
**Amt für Stadterneuerung und**  
**Bodenmanagement**  
Lindenallee 6-8, 45127 Essen

**Niklas Fricke**  
Telefon 0201 88-68324  
stadterneuerung@amt68.essen.de



Die Antragsunterlagen sowie weitere Informationen finden Sie unter:  
[www.essen.de/laermschutzfensterprogramm](http://www.essen.de/laermschutzfensterprogramm)  
Wir freuen uns auf Ihre Anträge.

Mit Unterstützung durch Städtebaufördermittel von:



Bundesministerium  
für Wohnen, Stadtentwicklung  
und Bauwesen



STÄDTEBAU-  
FÖRDERUNG  
von Bund, Ländern und  
Gemeinden

Ministerium für Heimat, Kommunales,  
Bau und Digitalisierung  
des Landes Nordrhein-Westfalen



## Impressum

**Herausgeberin** Stadt Essen, Amt für Stadterneuerung  
und Bodenmanagement

**Satz** [www.design-wolff.de](http://www.design-wolff.de)

**Bild Titelseite** Susanne Wolff, Basisvorlage  
erstellt mit Adobe Firefly

**Druck** Interner Service und  
Personalverwaltung

**Stand** Juni 2025



Gladbecker Straße 220-313

STADT  
ESSEN

## Förderung von passivem Lärmschutz

### ... an der Gladbecker Straße

Die Stadt Essen fördert Sie als Eigentümer\*in mithilfe des Bund-Länder-Programms „Sozialer Zusammenhalt“ dabei, passiven Lärmschutz an der Gladbecker Straße zu verbessern.

Ziel ist es, die Anwohner\*innen, welche im besonderen Maße von Lärm belastet sind, zu unterstützen und die Wohn- und Lebensverhältnisse zu verbessern.

### Was wird gefördert?

Gefördert wird der Einbau von:

- Schallschutzfenstern, Balkon- und Terrassentüren sowie schallgedämmten Rollladenkästen in zum Aufenthalt bestimmten Wohnräumen
- Schallgedämmten Lüftern in Schlafräumen

### Fördergebiet

Direkt an die Gladbecker Straße angrenzende Wohnräume im Bereich der Hausnummern 220–313.

## Wie hoch ist die Förderung?

Die Höhe des Zuschusses beträgt 35 Prozent der als zuwendungsfähig anerkannten Materialkosten.

Kosten für das Material werden bis zu folgenden Obergrenzen anerkannt:

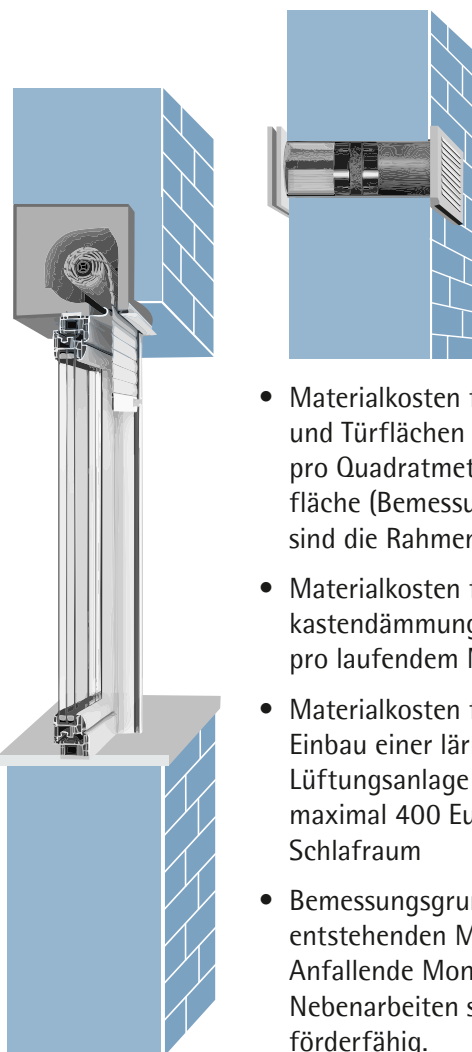

Illustration: Susanne Wolff

- Materialkosten für Fenster- und Türflächen 450 Euro pro Quadratmeter Fensterfläche (Bemessungsgrundlage sind die Rahmenaußenmaße)
- Materialkosten für Rollladenkastendämmung 140 Euro pro laufendem Meter
- Materialkosten für den Einbau einer lärmgedämmten Lüftungsanlage zusätzlich maximal 400 Euro pro Schlafräum
- Bemessungsgrundlage sind die entstehenden Materialkosten. Anfallende Montage- und Nebenarbeiten sind nicht förderfähig.

## Ihr Weg zur Förderung

Entscheidung für den Einbau von passivem Lärmschutz



Information und Beratung durch das Amt für Stadterneuerung und Bodenmanagement



Kostenvoranschlag eines bei der Handwerksrolle eingetragenen Handwerkbetriebes einholen



Förderantrag, Kostenvoranschlag und Eintrag in die Handwerksrolle der Handwerksfirma zur Prüfung bei der Stadt Essen einreichen



Prüfung des Antrages und Ausstellung des Bewilligungsbescheides durch die Stadt Essen



Durchführung der Maßnahme und Bezahlung des Handwerkbetriebes



Einreichung der:

- Schlussrechnung und des Überweisungsnachweises bei der Stadt Essen
- Bestätigung der Handwerksfirma über den ordnungsgemäßen Einbau sowie die Verbesserung der Schallschutzklasse



Prüfung und Auszahlung des Zuschusses